

MATÄLSKARE MATTRADITION

GB

DE

FR

IT



Design and Quality
IKEA of Sweden

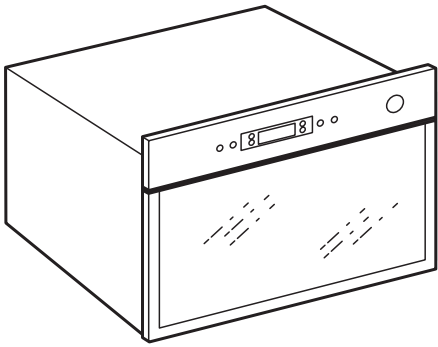

1x

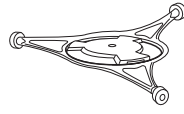

1x



1x



1x

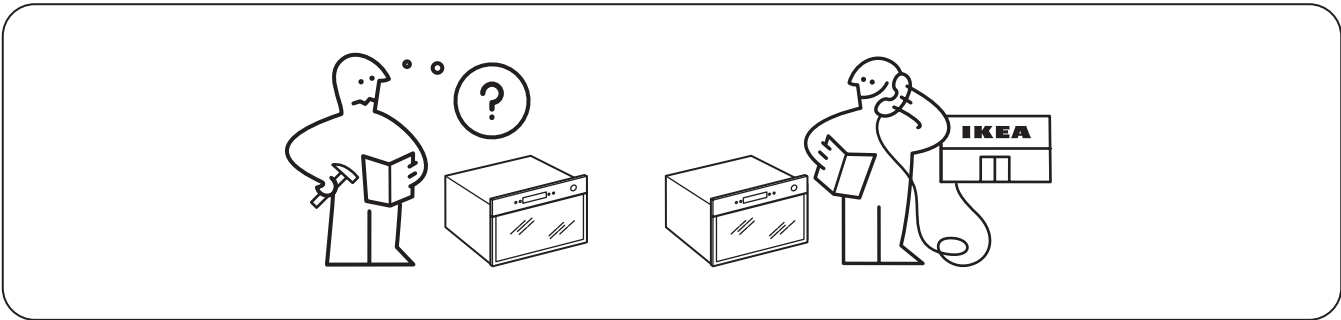

1 3 sec. 2 3 3 4 5

1 750w 30 sec. +30 sec.

750W	500W	350W	160W	0W

100 g	100 g	100 g
↓	↓	↓
2,0 Kg	2,0 Kg	1,5 Kg

STOP

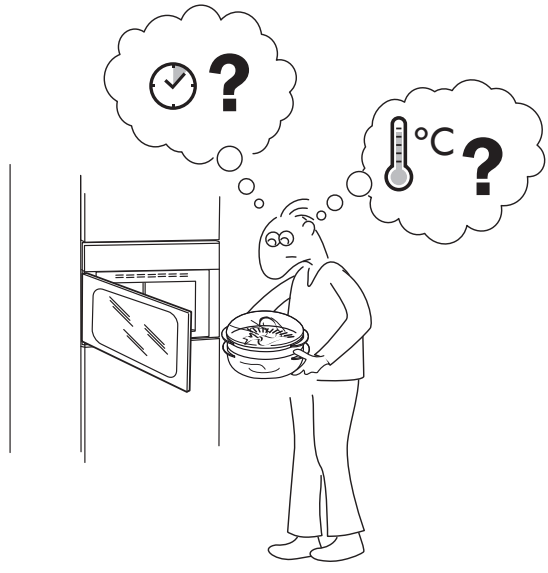

www.ikea.com

**MATÅLSKÄRE
MATTRADITION**

Descrizione del prodotto

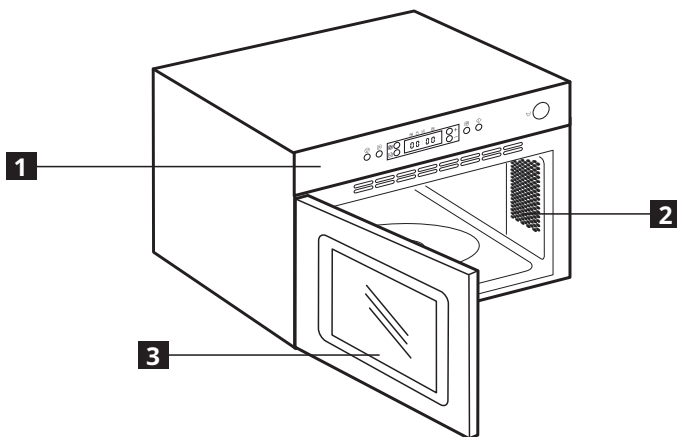

- 1** Pannello comandi
- 2** Luce del forno
- 3** Sportello

Pannello comandi

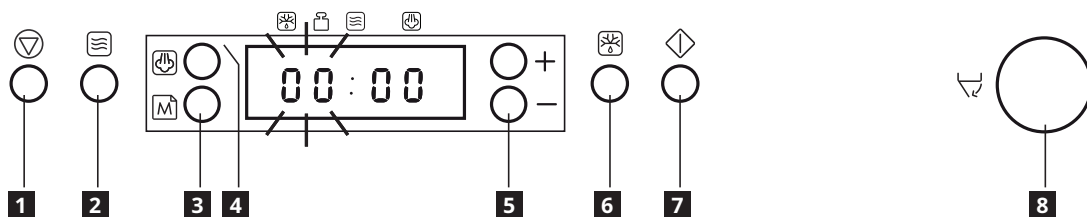

- 1** Tasto Stop
- 2** Tasto Power (Potenza)
- 3** Tasto Memo
- 4** Tasto Vapore
- 5** Tasto +/-
(usare questo tasto per impostare il tempo o il peso desiderato)
- 6** Tasto Jet Defrost (Scongelamento rapido)
- 7** Tasto Start
- 8** Tasto sportello
(usare questo tasto per aprire lo sportello)

Display / Funzione



Cottura e riscaldamento a microonde

Utilizzare questa funzione per le normali operazioni di cottura e riscaldamento di verdure, pesce, patate e carne.



Funzione Jet Start

Questa funzione permette di riscaldare rapidamente alimenti ad alto contenuto d'acqua come minestre, caffè o tè.



Scongelamento manuale

Per effettuare lo scongelamento manuale seguire la procedura descritta per "Cottura e riscaldamento a microonde" e selezionare il livello di potenza 160 W. Controllare regolarmente l'alimento. Con l'esperienza si apprenderanno i tempi corretti per le diverse quantità.



Jet defrost

Usare questa funzione per scongelare SOLO carne, pesce e pollame. La funzione Jet Defrost può essere usata solo se il peso netto è compreso fra 100 g e 2 kg.



Funzione Memoria

La funzione Memoria consente di richiamare facilmente e velocemente un'impostazione preferita.



Vapore

Usare questa funzione per verdure e pesce.

Note

- Ogni volta che si apre lo sportello: si attivano la luce interna e la ventilazione.
- Al termine di una funzione: la luce interna, la ventilazione e la rotazione del piatto girevole in vetro si arrestano automaticamente dopo circa 10 minuti o manualmente premendo il pulsante Stop.

Queste sono normali procedure di raffreddamento e in queste condizioni il prodotto non cuoce.

Sommario

Informazioni sulla sicurezza	59	Installazione	70
Descrizione dell'apparecchio	62	Collegamenti elettrici	71
Pannello comandi	63	Consigli per la salvaguardia dell'ambiente	72
Utilizzo quotidiano	63	GARANZIA IKEA	73
Cosa fare se...	68		
Dati tecnici	69		

Informazioni sulla sicurezza

Prima di utilizzare l'apparecchio, leggere le seguenti norme di sicurezza. Conservarle per eventuali consultazioni successive. Questo manuale e l'apparecchio sono corredati da importanti avvertenze di sicurezza, da leggere e rispettare sempre. Il fabbricante declina qualsiasi responsabilità che derivi dalla mancata osservanza delle presenti istruzioni di sicurezza, da usi impropri dell'apparecchio o da errate impostazioni dei comandi.

⚠ Tenere l'apparecchio fuori dalla portata dei bambini di età inferiore a 3 anni. Senza la sorveglianza costante di un adulto tenere anche l'apparecchio fuori dalla portata dei bambini di età compresa tra 3 e 8 anni. I bambini di età superiore agli 8 anni, le persone con ridotte capacità fisiche, sensoriali o mentali e le persone che non abbiano esperienza o conoscenza dell'apparecchio potranno utilizzarlo solo sotto sorveglianza, o quando siano state istruite sull'utilizzo sicuro dell'apparecchio e siano consapevoli dei rischi del suo utilizzo. I bambini non devono giocare con l'apparecchio.

I bambini non devono eseguire operazioni di pulizia e manutenzione dell'apparecchio senza la sorveglianza di un adulto.

⚠ AVVERTENZA: Se la porta o le guarnizioni sono danneggiate, prima di riutilizzare il forno è necessario farlo riparare per non incorrere in lesioni personali.

⚠ AVVERTENZA: Evitare il riscaldamento di liquidi e cibi in contenitori sigillati per evitare che questi scoppino; il riscaldamento delle bevande può causare scoppi ritardati, pertanto nel maneggiare il contenitore è necessario adottare la necessaria cautela per evitare il rischio di ustioni.

⚠ Il forno a microonde è destinato al riscaldamento di alimenti e bevande. Non utilizzare l'apparecchio per asciugare alimenti o capi di abbigliamento o per riscaldare cuscini termici, pantofole, spugne e oggetti simili; queste operazioni potrebbero creare rischi di incendio.

Durante il riscaldamento di cibo in contenitori di plastica o carta, sorvegliare il forno per evitare il rischio di incendi.

⚠ Quando si riscaldano biberon

o vasetti di omogeneizzati, agitare o mescolare il contenuto e controllare la temperatura prima di servirli, per evitare rischi di ustioni. Non riscaldare le uova nel guscio o le uova intere già cotte, perché potrebbero scoppiare.

⚠ Utilizzare soltanto utensili adatti ai forni a microonde. Non utilizzare contenitori metallici per evitare il rischio di lesioni.

⚠ Utilizzare soltanto sonde per la temperatura di tipo raccomandato per il forno in questione per evitare il rischio di incendio.

⚠ Se si nota del fumo, spegnere il forno o staccare la spina di alimentazione e tenere lo sportello chiuso per evitare possibili fiammate.

⚠ Se l'apparecchio è installato 850 mm o più sopra il pavimento, fare attenzione a non spostare la piastra girevole quando si rimuovono i contenitori, per evitare il rischio di lesioni.

⚠ Non usare il forno a microonde per friggere, perché è impossibile controllare la temperatura dell'olio.

⚠ I contenitori metallici per cibi e bevande non sono adatti alla cottura a microonde.

⚠ Non rimuovere le piastre di protezione del forno a microonde che si trovano lateralmente nella cavità del forno (solo alcuni modelli). Tali pannelli impediscono che i grassi e pezzetti di cibo entrino nei canali di diffusione delle microonde.

USO CONSENTITO

⚠ **ATTENZIONE:** l'apparecchio non è destinato ad essere messo in funzione mediante un dispositivo esterno o un sistema di comando a distanza separato.

⚠ L'apparecchio è destinato all'uso domestico e ad applicazioni analoghe, quali: aree di cucina per il personale di negozi, uffici e altri contesti lavorativi; agriturismi; camere di hotel, motel, bed & breakfast e altri ambienti residenziali.

⚠ Questo apparecchio non è destinato all'uso professionale. Non utilizzare l'apparecchio all'aperto.

INSTALLAZIONE

⚠ Per evitare il rischio di lesioni personali, le operazioni di movimentazione e installazione dell'apparecchio devono essere eseguite da almeno due persone. Per le operazioni di disimballaggio e installazione utilizzare i guanti protettivi per non procurarsi tagli.

⚠ L'installazione, comprendente anche eventuali raccordi per l'alimentazione idrica e i collegamenti elettrici, e gli interventi di riparazione devono essere eseguiti da personale qualificato. Non riparare o sostituire qualsiasi parte dell'apparecchio se non espressamente richiesto nel manuale d'uso. Tenere i bambini a distanza dal luogo dell'installazione. Dopo aver

disimballato l'apparecchio, assicurarsi che non sia stato danneggiato durante il trasporto. In caso di problemi, contattare il rivenditore o il Servizio Assistenza. A installazione completata, conservare il materiale di imballaggio (parti in plastica, polistirolo, ecc.) fuori della portata dei bambini per evitare il rischio di soffocamento. Per evitare rischi di scosse elettriche, prima di procedere all'installazione scollegare l'apparecchio dalla rete elettrica. Durante l'installazione, accertarsi che l'apparecchio non possa danneggiare il cavo di alimentazione e causare così rischi di scosse elettriche. Attivare l'apparecchio solo dopo avere completato la procedura di installazione.

⚠ Questo apparecchio è realizzato per l'installazione a incasso. Non utilizzarlo per l'installazione libera o all'interno di un mobile chiuso.

Dopo aver disimballato l'apparecchio, accertarsi che lo sportello dell'apparecchio si chiude correttamente. In caso di problemi, contattare il rivenditore o il Servizio Assistenza Tecnica.

AVVERTENZE ELETTRICHE

⚠ Deve essere possibile scollegare l'apparecchio dalla rete elettrica disinserendo la spina, se questa è accessibile, o tramite un interruttore multipolare installato a monte della presa nel rispetto dei

regolamenti elettrici vigenti; inoltre, l'apparecchio deve essere messo a terra in conformità alle norme di sicurezza elettrica nazionali.

⚠ Non utilizzare cavi di prolunga, prese multiple o adattatori.

Al termine dell'installazione, i componenti elettrici non dovranno più essere accessibili all'utilizzatore. Non utilizzare l'apparecchio quando si è bagnati oppure a piedi nudi. Non accendere l'apparecchio se il cavo di alimentazione o la spina sono danneggiati, se si osservano anomalie di funzionamento o se l'apparecchio è caduto o è stato danneggiato.

⚠ Se il cavo di alimentazione è danneggiato, deve essere sostituito con uno dello stesso tipo dal produttore, da un centro di assistenza autorizzato o da un tecnico qualificato per evitare situazioni di pericolo o rischi di scosse elettriche.

Descrizione dell'apparecchio

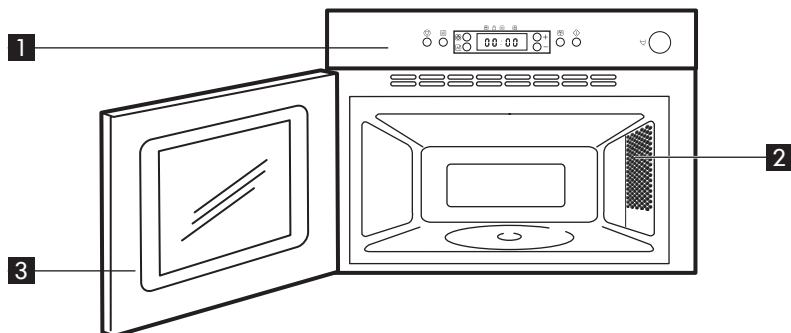

1 Pannello comandi

2 Luce del forno

3 Sportello

Accessori

Supporto per piatto rotante

Piatto rotante di vetro

Vaporiera

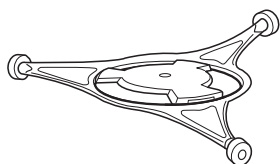

x1



x1

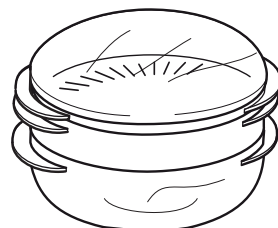

x1

Istruzioni generali

In commercio sono disponibili diversi accessori. Prima di acquistarli, accertarsi che siano idonei alla cottura a microonde.

Assicurarsi che gli utensili usati siano adatti al forno tradizionale e a microonde prima di cucinare.

Quando si introducono alimenti e accessori nel forno a microonde, accertarsi che non tocchino le pareti interne del forno.

Questa precauzione è particolarmente importante per gli accessori metallici o con componenti metallici.

Se gli accessori metallici vengono a contatto con le pareti interne mentre il forno è in funzione, si produrranno scintille e il forno potrebbe danneggiarsi.

Assicurarsi sempre che il piatto rotante sia in grado di ruotare liberamente prima di avviare il forno.

Supporto per piatto rotante

Servirsi del supporto del piatto rotante sotto al piatto rotante in vetro. Non appoggiare altri utensili sopra il supporto per il piatto rotante.

- Montare il supporto per il piatto rotante nel forno.

Piatto rotante di vetro

Il piatto rotante in vetro può essere utilizzato in tutte le modalità di cottura. Il piatto rotante raccoglie i sughi di cottura e le particelle di cibo che altrimenti macchierebbero e sporchierebbero l'interno del forno.

- Appoggiare il piatto rotante in vetro sull'apposito supporto.

Vaporiera

Usare la vaporiera con l'apposita griglia per cuocere alimenti come pesce, verdure e patate.

Porre sempre la vaporiera sul piatto rotante in vetro.

Pannello comandi

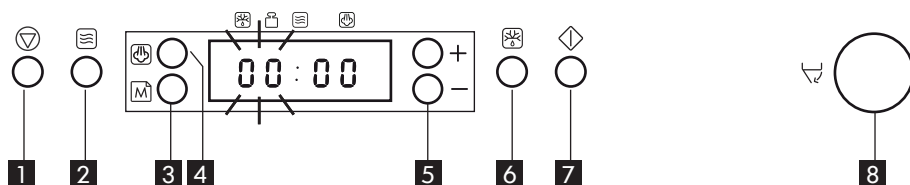

- | | |
|---|---|
| <p>1 Tasto Stop</p> <p>2 Tasto Power (Potenza)</p> <p>3 Tasto Memo</p> <p>4 Tasto Vapore</p> <p>5 Tasto + / -
(usare questo tasto per impostare il tempo o il peso desiderato)</p> | <p>6 Tasto Jet Defrost (Scongelamento rapido)</p> <p>7 Tasto Start</p> <p>8 Tasto sportello
(usare questo tasto per aprire lo sportello)</p> |
|---|---|

Utilizzo quotidiano

Protezione anti-avvio

Questa funzione di sicurezza si attiva automaticamente un minuto dopo che il forno si è commutato in modalità “standby”. (Il forno si trova in modalità “stand by” quando appare visualizzato l’orologio a 24 ore oppure, se l’orologio non è stato impostato, quando il display mostra due puntini tra le cifre.)

Aprire e richiudere lo sportello, ad esempio per introdurre un piatto, per rilasciare il blocco di sicurezza. Diversamente, sul display apparirà la scritta “DOOR” (sportello).

Sospensione o interruzione della cottura

Per sospendere il processo di cottura:
Per controllare, mescolare o girare l’alimento, aprire lo sportello e il processo di cottura si interromperà automaticamente. Le impostazioni saranno mantenute per 10 minuti.

Per riprendere il processo di cottura:
Chiudere lo sportello e premere il tasto Start **UNA SOLA VOLTA**. Il processo di cottura riprenderà da dove era stato interrotto.

Premere il tasto di avvio **DUE VOLTE** per aumentare il tempo di cottura di 30 secondi. Se non si desidera continuare la cottura: Rimuovere gli alimenti, chiudere la porta e premere il tasto Stop.

Al completamento del processo di cottura, il cicalino del forno suona ogni minuto per 10 minuti. Premere il tasto STOP o aprire lo sportello per far cessare il segnale.

NOTA: se si apre e chiude lo sportello al termine del processo di cottura, le impostazioni rimangono memorizzate per 60 secondi.

Raffreddamento

Al termine di una funzione, il forno inizia un ciclo di raffreddamento. Questo ciclo fa parte del funzionamento normale. Alla fine del ciclo di raffreddamento, il forno si spegne automaticamente.

Timer

Utilizzare questa funzione per indicare sul timer di cucina il tempo desiderato, ad esempio per cuocere uova o far lievitare la pasta prima di cuocerla e così via.

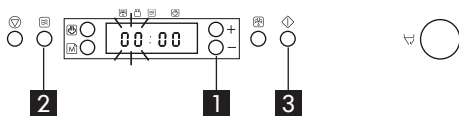

1. Premere i tasti +/- per impostare il tempo desiderato sul contatore del timer.
2. Premere ripetutamente il tasto Power (Potenza) per impostare il livello di potenza su 0 W.
3. Premere il tasto Start (Avvio).

Allo scadere del tempo impostato, il forno emette un segnale acustico.

Clock (Orologio)

Tenere lo sportello del forno aperto quando si imposta l'orologio. In questo modo si avranno 5 minuti di tempo per effettuare l'impostazione dell'orologio. In caso contrario, ogni singola fase deve essere completata entro 60 secondi.

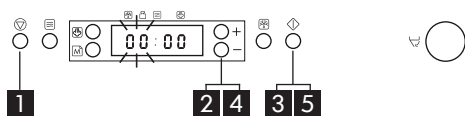

1. Premere il tasto Stop (3 secondi) fino a quando le cifre a sinistra, indicanti le ore, lampeggiano.
2. Premere i tasti +/- per impostare le ore.
3. Premere il tasto Start (Avvio). (Le due cifre a destra (minuti) lampeggiano).
4. Premere i tasti +/- per impostare i minuti.
5. Premere di nuovo il tasto Start (Avvio). L'orologio è impostato ed è in funzione.

NOTA: Quando l'apparecchio viene collegato elettricamente per la prima volta o dopo un'interruzione di corrente, sul display non compare nessuna indicazione. Se l'orologio non è impostato, il display non visualizza alcuna indicazione finché non viene impostato un tempo di cottura. Per togliere la funzione Orologio dal display dopo averla programmata, premere semplicemente il tasto Stop per 3 secondi e

poi il tasto Stop ancora una volta. Per reinserire la funzione Orologio, seguire la procedura sopra descritta.

Cottura e riscaldamento a microonde

Utilizzare questa funzione per le normali operazioni di cottura e riscaldamento di verdure, pesce, patate e carne.

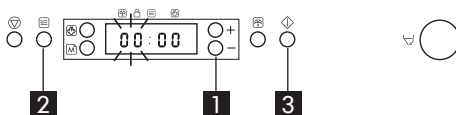

1. Premere i tasti +/- per impostare il tempo desiderato.
2. Premere il tasto Power (Potenza) per impostare il livello di potenza desiderato.
3. Premere il tasto Start (Avvio).

Una volta iniziato il processo di cottura: il tempo può essere facilmente incrementato di 30 secondi alla volta premendo il tasto Start (Avvio). Ad ogni pressione successiva il tempo aumenta di 30 secondi. È inoltre possibile aumentare o ridurre il tempo premendo i tasti +/-.

Premendo il tasto Power (potenza), è possibile modificare anche il livello di potenza impostato. Alla prima pressione verrà indicato l'attuale livello di potenza. Premere il tasto ripetutamente per modificare il livello di potenza nel modo desiderato.

Tutte le impostazioni possono essere modificate durante la cottura.

Livello di potenza

Solo microonde	
Potenza	Usò consigliato:
750 W	Riscaldamento di bevande, acqua, zuppe non dense, caffè, tè o altri alimenti ad alto contenuto d'acqua. Se l'alimento contiene uova o panna, scegliere una potenza inferiore. Cottura di pesce, verdura, carne, ecc.

500 W	Cottura accurata di salse molto proteiche, piatti a base di uova e formaggio e per terminare la cottura di piatti in umido.
350 W	Far bollire lentamente stufati e per sciogliere il burro.
160 W	Scongelamento. Per ammorbidire burro e formaggi. Ammorbidimento di gelati.
0 W	Per l'uso del solo timer.

Funzione Jet Start



Questa funzione permette di riscaldare rapidamente alimenti ad alto contenuto d'acqua come minestre, caffè o tè.

Premere Start per avviare automaticamente il forno a microonde alla massima potenza con il tempo di cottura impostato a 30 secondi. Ad ogni pressione successiva, il tempo aumenta di 30 secondi. È possibile modificare il tempo premendo i tasti +/-, rispettivamente per incrementarlo o diminuirlo, dopo l'avvio della funzione.

Scongelamento manuale

Per effettuare lo scongelamento manuale seguire la procedura descritta per "Cottura e riscaldamento a microonde" e selezionare il livello di potenza 160 W.

Controllare regolarmente l'alimento. Con l'esperienza si apprenderanno i tempi corretti per le diverse quantità.

Gli alimenti congelati in confezioni di plastica o cartone possono essere introdotti direttamente nel forno, purché la confezione non contenga parti metalliche (es. fascette di chiusura con anima metallica).

La forma della confezione influisce sui tempi di scongelamento. Le confezioni di basso spessore si scongelano più rapidamente rispetto a quelle più spesse.

Separare gli alimenti quando iniziano a

scongelarsi.

Le porzioni separate si scongelano più rapidamente.

Se durante lo scongelamento si nota che alcune parti degli alimenti iniziano a cuocersi (es. cosce o ali di pollo), è bene coprirle con pezzetti di pellicola di alluminio. Girare i pezzi più grossi a metà del tempo di scongelamento.

Alimenti lessati, stufati e ragù di carne scongelano meglio se vengono mescolati di tanto in tanto per l'intera durata del processo.

Per un risultato ottimale, è preferibile non scongelare completamente l'alimento e prevedere un tempo di riposo adeguato. È preferibile considerare sempre un tempo di riposo di alcuni minuti dopo lo scongelamento, per garantire una distribuzione uniforme della temperatura interna.

Jet defrost

Usare questa funzione per scongelare SOLO carne, pesce e pollame.

La funzione Jet Defrost può essere usata solo se il peso netto è compreso fra 100 g e 2 kg.

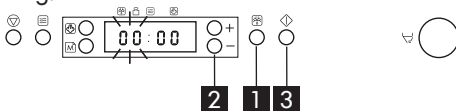



1. Premere di nuovo il tasto Jet Defrost (Scongelamento rapido).
2. Premere i tasti +/- per impostare il peso dell'alimento.
3. Premere il tasto Start (Avvio).

A metà del processo di scongelamento il forno si arresta e invita a girare l'alimento (TURN FOOD).

- Aprire lo sportello.
- Girare l'alimento.
- Chiudere lo sportello e riavviare il forno premendo il tasto Start (Avvio).

NOTA: Il forno riprenderà a funzionare automaticamente dopo 2 minuti se l'alimento non è stato girato. In questo caso, tuttavia, sarà richiesto un tempo di scongelamento maggiore. Per questa funzione è necessario indicare il peso netto dell'alimento. Il forno calcolerà automaticamente il tempo necessario per terminare la procedura.

- Alimenti surgelati:
se l'alimento è a temperatura più alta di quella di surgelamento (-18°C), selezionare un peso inferiore.
Se l'alimento è a temperatura più bassa di quella di surgelamento (-18 °C), selezionare un peso superiore.

Alimento	Suggerimenti
Carne  (100 g - 2.0 Kg)	Carne macinata, braciole, bistecche o arrosti.
Pollame  (100 g - 2.0 Kg)	Pollo intero, a pezzi o a filetti.
Pesce  (100 g - 1.5 Kg)	Intero, a tranci o a filetti.

Per i cibi non elencati in questa tabella, o di peso inferiore o superiore a quello consigliato, seguire la procedura descritta in "Cottura e riscaldamento a microonde" e scegliere la potenza di 160 W per lo scongelamento.

Funzione Memoria

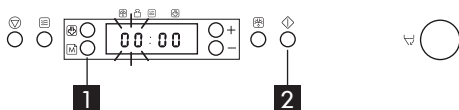

La funzione Memoria consente di richiamare facilmente e velocemente un'impostazione preferita.

Il principio della funzione Memoria è quello

di memorizzare l'impostazione visualizzata al momento.

Come attivare un'impostazione memorizzata:

1. Premere il tasto Memo.
2. Premere il tasto Start (Avvio).

Come memorizzare un'impostazione:

1. Selezionare una funzione.
2. Effettuare le impostazioni necessarie.
3. Premere e tenere premuto il tasto Memo per 3 secondi fino all'emissione di un segnale acustico. A questo punto, l'impostazione è memorizzata. La memoria può essere riprogrammata quante volte si desidera.

Quando l'apparecchio viene collegato alla presa di corrente o dopo un blackout elettrico, la funzione Memoria avrà memorizzato 1 minuto e 750 W come impostazione predefinita.

Vapore

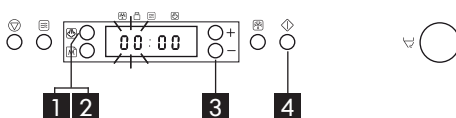

Usare questa funzione per verdure e pesce. Quando si utilizza questa funzione, usare sempre la vaporiera fornita in dotazione.

1. Premere di nuovo il tasto Start.
2. Continuare a premere ripetutamente il tasto Vapore per impostare la classe di alimento.
3. Premere i tasti +/- per impostare il peso dell'alimento.
4. Premere il tasto Start (Avvio).

Collocare l'alimento sulla griglia per cottura a vapore.

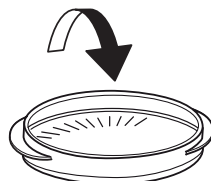

Aggiungere 100 ml (1dl) di acqua nella parte inferiore della vaporiera.

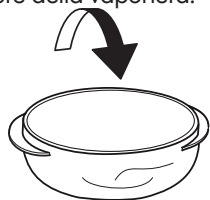

Coprire con il coperchio.

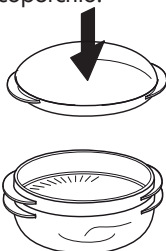

⚠ AVVERTENZA! La vaporiera deve essere utilizzata esclusivamente con la funzione microonde!

Non utilizzarla con nessun'altra funzione. L'uso della vaporiera con altre funzioni può provocare danni.

Assicurarsi sempre che il piatto rotante sia in grado di ruotare liberamente prima di avviare il forno.

Porre sempre la vaporiera sul piatto rotante in vetro.

Cottura di verdure





Collocare le verdure nel cestello forato.

Versare 100 ml di acqua nella parte inferiore.

Coprire con il coperchio e impostare il tempo.

Le verdure più tenere, come broccoli e porri, cuociono in 2-3 minuti.

Le verdure più consistenti, come carote e patate, cuociono in 4-5 minuti.

Alimento	Suggerimenti
Patate/Ortaggi a radice  (150 g - 200 g)	Usare formati uniformi. Tagliare le verdure in pezzetti uniformi. Lasciare riposare 1 - 2 minuti dopo la cottura.
Verdure (cavolfiori e broccoli)  (150 g - 500 g)	
Verdure surgelate  (150 g - 500 g)	Lasciare riposare 1 - 2 minuti dopo la cottura.
Filetti di pesce  (150 g - 500 g)	Distribuire uniformemente i filetti sulla griglia. Sovrapporre le parti sottili. Lasciare riposare 1 - 2 minuti dopo la cottura.

⚠ AVVERTENZA: L'apparecchio e i suoi componenti accessibili possono diventare caldi durante l'uso. Fare attenzione a non toccare le resistenze. I bambini piccoli devono essere tenuti lontani.

Durante e dopo l'uso non toccare gli elementi riscaldanti o la superficie interna dell'apparecchio perché possono causare ustioni. Evitare il contatto con panni o altro materiale infiammabile fino a che tutti i componenti dell'apparecchio non si siano completamente raffreddati.

AVVERTENZA: non riscaldare o cuocere nell'apparecchio cibi in barattoli o contenitori chiusi ermeticamente. La pressione che si sviluppa all'interno

potrebbe farli scoppiare, danneggiando l'apparecchio.

AVVERTENZA: se l'apparecchio viene utilizzato con una modalità di cottura combinata, non consentire ai bambini di usarlo senza la supervisione di un adulto, a causa delle alte temperature generate.

AVVERTENZA: Quando si riscaldano liquidi come bevande o acqua, questi si possono surriscaldare oltre il punto di ebollizione senza che appaiano bollicine. Questo può determinare un traboccamento improvviso di liquido bollente. Per prevenire questa eventualità, procedere come segue:

1. Evitare l'uso di contenitori a collo stretto.
2. Mescolare il liquido prima di introdurre il recipiente nell'apparecchio e lasciarvi immerso un cucchiaino.
3. Dopo il riscaldamento, lasciar riposare brevemente il liquido e mescolarlo nuovamente prima di estrarre il recipiente dall'apparecchio.

AVVERTENZA: Dopo aver riscaldato gli alimenti per bambini o liquidi nel biberon, oppure in contenitori per omogeneizzati, agitare e controllare sempre la temperatura prima di servire.

Cosa fare se...

Problema	Possibile causa	Soluzione
L'apparecchio non funziona.	L'apparecchio non è collegato alla rete elettrica.	Controllare i fusibili e accertarsi che non manchi la corrente.
	Lo sportello non è chiuso.	Prima del riavvio, aprire e richiudere lo sportello.
Viene visualizzato un messaggio, per es.: F2, F3C, F7 o Err2, Err3, Err5.	Il forno ha riconosciuto che si è verificato un guasto in uno dei sensori o qualcosa di simile.	Scolleghare il forno, aspettare una decina di minuti, poi tentare di riavviare il forno. Se il problema persiste, contattare il Servizio Assistenza.
Gli alimenti non sono riscaldati in modo uniforme.	Parti molto sottili, come le estremità delle ali di pollo e simili, non sono coperte.	Coprire le parti più sottili con una pellicola di alluminio.
	Gli alimenti sono stati riscaldati a un livello di potenza troppo elevato.	Scegliere un livello di potenza inferiore.
	Il piatto rotante si è fermato.	Controllare che il piatto rotante e l'apposito supporto siano posizionati correttamente e che gli alimenti siano posti al centro e non tocchino le pareti del forno.
Gli alimenti non ruotano.	Il piatto rotante si è fermato.	Controllare che il piatto rotante e l'apposito supporto siano posizionati correttamente e che il fondo del forno sia pulito.

Dati per verifica prestazioni riscaldamento in conformità alla IEC 60705.

La Commissione Elettrotecnica Internazionale, SC. 59H, ha messo a punto una prova di riscaldamento standard per valutare le prestazioni di riscaldamento dei forni. Per questo forno si raccomanda quanto segue:

Test	Quantità	Tempo appross.	Livello di potenza	Contenitore
12.3.1	750 g	10 min	750 W	Pyrex 3.227
12.3.2	475 g	5 ½ min	750 W	Pyrex 3.827
12.3.3	900 g	14 min	750 W	Pyrex 3.838
13.3	500 g	2 min 40 sec	Jet Defrost	

NOTA: queste informazioni sono rivolte esclusivamente a tecnici qualificati..

Installazione

Montaggio dell'apparecchio

Durante l'installazione seguire le istruzioni per il montaggio fornite separatamente. I bambini non devono eseguire operazioni di installazione. Tenere i bambini lontani durante l'installazione dell'apparecchio. Durante e dopo l'installazione dell'apparecchio, tenere il materiale d'imballaggio (sacchetti di plastica, parti in polistirolo, ecc.) lontano dalla portata dei bambini.

Utilizzare guanti protettivi per eseguire tutte le operazioni di disimballaggio e installazione.

L'apparecchio deve essere maneggiato e installato da almeno due persone.

L'apparecchio deve essere scollegato dall'alimentazione elettrica prima di eseguire qualsiasi operazione di installazione.

Dopo aver disimballato l'apparecchio, controllare che l'apparecchio non sia stato danneggiato durante il trasporto. In caso di problemi, contattare il rivenditore o il Servizio Assistenza Clienti.

Dopo aver disimballato l'apparecchio, accertarsi che lo sportello dell'apparecchio si chiude correttamente.

In caso di problemi, contattare il rivenditore o il Servizio Assistenza Clienti. Per prevenire eventuali danni, si consiglia di rimuovere il forno dalla base in polistirolo soltanto prima dell'installazione.

Durante l'installazione, accertarsi che l'apparecchio non danneggi il cavo di alimentazione.

Collegamenti elettrici

Prima di collegare l'apparecchio

Controllare che la tensione indicata sulla targhetta matricola corrisponda a quella dell'impianto elettrico domestico. La targhetta matricola si trova sul bordo frontale del forno (visibile a porta aperta). Non rimuovere le piastre di protezione del forno a microonde che si trovano lateralmente nella cavità del forno. Tali piastre evitano che i grassi e i pezzetti di cibo entrino nelle feritoie del forno.

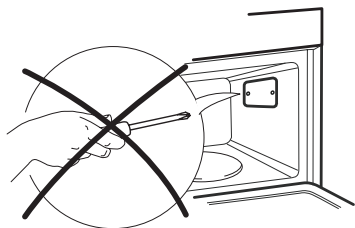

Assicurarsi prima dell'installazione che il forno sia vuoto. Assicurarsi che l'apparecchio non sia danneggiato. Verificare che lo sportello del forno si chiuda perfettamente e che la guarnizione interna non sia danneggiata. Vuotare il forno e pulire l'interno con un panno morbido inumidito. Non accendere l'apparecchio se il cavo di alimentazione o la spina sono danneggiati, se non funziona correttamente o se è caduto o è stato danneggiato. Non immergere il cavo di alimentazione o la spina nell'acqua. Tenere il cavo di alimentazione lontano dalle superfici calde. Potrebbero verificarsi scosse elettriche, incendi o altre situazioni pericolose.

Dopo il collegamento

Il forno funziona solo se lo sportello è chiuso correttamente. La messa a terra dell'apparecchio è obbligatoria a termini di legge. Il fabbricante declina qualsiasi responsabilità per eventuali danni a persone, animali o cose, derivanti dalla mancata osservanza di questa norma. I produttori non sono responsabili per problemi causati dall'inosservanza delle

presenti istruzioni da parte dell'utente. La mancata osservanza di queste istruzioni può portare a situazioni di rischio. Il costruttore declina ogni responsabilità per lesioni a persone o animali o danni alle cose qualora non siano rispettate le presenti informazioni e precauzioni.

ATTENZIONE: L'apparecchio non è destinato ad essere messo in funzione per mezzo di un temporizzatore esterno oppure di un sistema di comando a distanza separato. Una volta terminata l'installazione, i componenti elettrici non dovranno più essere accessibili dall'utilizzatore. Affinché l'installazione sia conforme alle norme di sicurezza vigenti, occorre un interruttore onnipolare avente una distanza minima di 3 mm tra i contatti.

AVVERTENZA: il cavo di alimentazione deve essere sufficientemente lungo da permettere il collegamento dell'apparecchio, incassato nel mobile, all'alimentazione di rete. Non tirare il cavo di alimentazione. Se il cavo di alimentazione è danneggiato, deve essere sostituito con uno identico. Il cavo di alimentazione deve essere sostituito solo da un tecnico specializzato, in conformità alle istruzioni del fabbricante e nel rispetto delle norme di sicurezza in vigore. Rivolgersi a un centro di assistenza autorizzato. Non accendere l'apparecchio se il cavo di alimentazione o la spina sono danneggiati, se non funziona correttamente o se è caduto o è stato danneggiato. Non immergere il cavo di alimentazione o la spina nell'acqua. Tenere il cavo di alimentazione lontano dalle superfici calde. Non toccare l'apparecchio con parti del corpo umide e non utilizzarlo a piedi nudi. Per gli apparecchi con spina incorporata, se la spina non è idonea per la presa di corrente, rivolgersi a un tecnico qualificato. Non utilizzare prolunghie, prese multiple o riduttori. Non collegare l'apparecchio ad una presa che può essere controllata tramite telecomando.

Consigli per la salvaguardia dell'ambiente

⚠ ATTENZIONE: è pericoloso per qualunque persona non qualificata effettuare operazioni di assistenza o riparazione che comportino la rimozione dei pannelli di copertura, in quanto tali pannelli forniscono la protezione necessaria contro l'energia delle microonde.

⚠ ATTENZIONE: La mancata esecuzione delle operazioni di pulizia periodiche può provocare deterioramenti della superficie, che possono influenzare negativamente la durata dell'apparecchio e causare situazioni di pericolo.

⚠ ATTENZIONE: Pulire regolarmente il forno ed eliminare di volta in volta i residui di cottura.

⚠ ATTENZIONE: Per evitare il rischio di folgorazione, prima di qualsiasi intervento di manutenzione accertarsi che l'apparecchio sia spento e scollegato dall'alimentazione. Non usare in nessun caso pulitrici a getto di vapore.

⚠ ATTENZIONE: Non utilizzare detergenti abrasivi o raschietti metallici per pulire la porta del forno in vetro, in quanto potrebbero graffiarne la superficie e causarne la frantumazione.

⚠ Per evitare il rischio di ustioni, attendere che l'apparecchio si sia raffreddato prima di eseguire qualsiasi operazione di pulizia o manutenzione.

⚠ ATTENZIONE: spegnere l'apparecchio prima di sostituire la lampadina, per evitare rischi di scosse elettriche.

SMALTIMENTO DEL MATERIALE DI IMBALLAGGIO

Il materiale di imballaggio è riciclabile al 100% ed è contrassegnato dal simbolo del riciclo . Non disperdere le diverse parti dell'imballaggio nell'ambiente, ma smaltirle in conformità alle norme stabilite dalle autorità locali.

SMALTIMENTO ELETTRODOMESTICI

Questo prodotto è fabbricato con materiale riciclabile o riutilizzabile. Smaltire il prodotto rispettando le normative locali in materia. Per ulteriori informazioni sul trattamento, il recupero e il riciclaggio degli elettrodomestici, contattare l'ufficio locale competente, il servizio di raccolta dei rifiuti domestici o il negozio presso il quale il prodotto è stato acquistato. Questo apparecchio è contrassegnato in conformità alla Direttiva Europea 2012/19/UE sui rifiuti di apparecchiature elettriche ed elettroniche (RAEE). Provvedendo al corretto smaltimento del prodotto si contribuirà ad evitare potenziali conseguenze negative sull'ambiente e sulla salute umana.

Il simbolo  sul prodotto o sulla documentazione di accompagnamento indica che questo apparecchio non deve essere smaltito come rifiuto domestico, bensì conferito presso un centro di raccolta preposto al ritiro delle apparecchiature elettriche ed elettroniche.

CONSIGLI PER IL RISPARMIO ENERGETICO

Preriscaldare il forno solo se specificato nella tabella di cottura o nella ricetta. Usare teglie laccate o smaltate in colori scuri, in quanto assorbono il calore in modo più efficiente. Gli alimenti che richiedono tempi di cottura lunghi continueranno comunque a cuocere anche a forno spento.

GARANZIA IKEA

Quanto dura la garanzia IKEA?

Questa garanzia è valida per 5 anni a partire dalla data di acquisto/consegna del tuo elettrodomestico presso un negozio IKEA. È necessario esibire lo scontrino originale come documento comprovante l'acquisto. Eventuali interventi di assistenza effettuati durante la garanzia non ne estenderanno la validità.

Chi fornisce il servizio?

Il servizio assistenza selezionato ed autorizzato da IKEA fornirà il servizio attraverso la propria rete di Partner di Assistenza autorizzati.

Cosa copre questa garanzia?

La garanzia copre i difetti dell'elettrodomestico causati da vizi di fabbricazione (difetto funzionale), a partire dalla data di acquisto/consegna dell'elettrodomestico. Questa garanzia è applicabile solo all'uso domestico. Le eccezioni sono descritte alla voce "Cosa non è coperto dalla garanzia?". Nel periodo di validità della garanzia, i costi di riparazione (pezzi di ricambio, manodopera e viaggi del personale tecnico) saranno sostenuti dal servizio assistenza, fermo restando che l'accesso all'apparecchiatura per l'intervento di riparazione non comporti spese particolari. Queste condizioni sono conformi alle direttive EU (No. 99/44/CE) e alle norme locali. I componenti sostituiti diventano proprietà di IKEA.

Come IKEA interverrà per risolvere il problema?

Il servizio assistenza incaricato da IKEA per l'esecuzione del servizio esaminerà il prodotto e deciderà, a propria esclusiva discrezione, se lo stesso rientra nella copertura della garanzia. Il Servizio Assistenza IKEA o il suo Partner di Assistenza autorizzato tramite i rispettivi Centri di Assistenza, a propria esclusiva discrezione, riparerà il prodotto difettoso o provvederà a sostituirlo con un prodotto uguale o di pari valore.

Cosa non è coperto dalla garanzia?

- Normale usura
- Danni provocati deliberatamente, danni provocati dalla mancata osservanza

delle istruzioni di funzionamento, da un'installazione non corretta o in seguito a collegamento a un voltaggio errato. Danni provocati da reazioni chimiche o elettrochimiche, ruggine, corrosione o danni causati da acqua, inclusi i danni causati dalla presenza di eccessivo calcare nelle condutture idriche. Danni causati da eventi atmosferici e naturali.

- Le parti soggette a consumo, incluse batterie e lampadine.
- Danni a parti non funzionali e decorative che non influiscono sul normale uso dell'elettrodomestico, inclusi graffi e differenze di colore.
- Danni accidentali causati da corpi o sostanze estranee e danni causati da pulizia o eliminazione di ostruzioni da filtri, sistemi di scarico o cassette del detersivo.
- Danni ai seguenti componenti: vetroceramica, accessori, cestelli per posate e stoviglie, tubi di alimentazione e drenaggio, guarnizioni, lampadine e copri lampadine, griglie, manopole, rivestimento e parti del rivestimento. A meno che si possa provare che tali danni siano stati causati da errori di fabbricazione.
- Casi in cui non vengono rilevati difetti funzionali durante la visita di un tecnico.
- Riparazioni non eseguite dal nostro Servizio Assistenza autorizzato e/o da un Partner di Assistenza contrattuale autorizzato o in caso di uso di ricambi non originali.
- Riparazioni causate da un'installazione non corretta o non conforme alle specifiche.
- Casi di uso improprio e/o non domestico dell'apparecchio, ad es. uso professionale.
- Danni da trasporto. Qualora sia il cliente a trasportare il prodotto alla propria abitazione o ad altro indirizzo, IKEA non è responsabile per eventuali danni che potrebbero verificarsi durante il trasporto. In compenso, qualora sia IKEA ad effettuare il trasporto del prodotto all'indirizzo del cliente, eventuali danni occorsi al prodotto durante la consegna saranno coperti da IKEA.
- Costi inerenti la prima installazione

dell'elettrodomestico IKEA.

- Tuttavia, qualora un fornitore di servizi IKEA o un suo partner autorizzato ripari o sostituisca l'apparecchio nei termini della presente garanzia, il fornitore o il partner autorizzato reinstalleranno l'apparecchio riparato o installeranno l'apparecchio in sostituzione, se necessario.

Tali restrizioni non valgono per regolari interventi svolti da personale tecnico qualificato con ricambi originali per adattare l'apparecchio alle disposizioni tecniche di sicurezza di un altro paese UE.

Applicazione delle leggi nazionali

Il cliente è titolare dei diritti previsti dal D. Lgs. n. 206/2005 e la presente garanzia IKEA di 5 (cinque) anni lascia impregiudicati tali diritti che rispondono o estendono i diritti minimi legali di ogni paese in termini di garanzia. Tali condizioni non limitano tuttavia in alcun modo i diritti del consumatore definiti dalle leggi locali.

Area di validità

For appliances which are purchased in Per gli elettrodomestici acquistati in una nazione EU e portati in un'altra nazione EU, i servizi saranno forniti in base alle condizioni di garanzia applicabili nel nuovo paese. L'obbligo di fornire il servizio in base alle condizioni della garanzia esiste solo se l'elettrodomestico è conforme ed è installato secondo:

- le specifiche tecniche del paese in cui viene richiesta l'applicazione della garanzia;
- le informazioni sulla sicurezza contenute nelle Istruzioni per il montaggio e nel Manuale dell'utente.

Il servizio ASSISTENZA dedicato per gli apparecchi IKEA

Non esitate a contattare il Centro Assistenza Autorizzato incaricato da IKEA per:

- richiedere assistenza tecnica nel periodo di garanzia
- richiedere chiarimenti sull'installazione degli elettrodomestici IKEA installati nelle cucine IKEA
- richiedere informazioni sul funzionamento degli elettrodomestici IKEA.

Per assicurarvi la migliore assistenza vi preghiamo di leggere attentamente le istruzioni di assemblaggio e/o il manuale di istruzioni del prodotto prima di contattarci.

Come contattarci se avete bisogno di assistenza



Siete pregati di contattare il numero del Centro Assistenza Autorizzato incaricato da IKEA riportato sull'ultima pagina di questo manuale

- i** Al fine di garantirvi un servizio più veloce, vi suggeriamo di utilizzare i numeri di telefono riportati in questo manuale. Fate sempre riferimento ai numeri indicati nel manuale dell'apparecchiatura per la quale avete bisogno di assistenza. Vi suggeriamo di avere sempre a disposizione il codice IKEA (8 cifre) e il codice a 12 cifre riportati nell'etichetta del vostro prodotto.

i CONSERVATE IL DOCUMENTO DI ACQUISTO/CONSEGNA!

È la prova del vostro acquisto ed è necessario esibirlo affinché la garanzia sia valida. Sullo scontrino sono riportati anche il nome e il codice articolo IKEA (8 cifre) per ogni apparecchiatura acquistata.

Avete bisogno di ulteriore aiuto?

Per qualunque informazione non relativa all'assistenza vi preghiamo di far riferimento al Servizio Cliente del punto vendita IKEA di riferimento. Vi preghiamo di leggere attentamente la documentazione tecnica relativa all'elettrodomestico prima di contattarci.

**BELGIË - BELGIQUE - BELGIEN**

Telefoon/Numéro de téléphone/Telefon-Nummer:	026200311	
Tarif/Tarif/Tarif:	Lokaal tarief/Prix d'un appel local/Ortstarif	
Openingsstijd:	Maandag - Vrijdag	8.00 - 20.00
Heures d'ouverture:	Lundi - Vendredi	8.00 - 20.00
Öffnungszeiten:	Montag - Freitag	8.00 - 20.00

БЪЛГАРИЯ

Телефонен номер:	02 4003536	
Тарифа:	Локална тарифа	
Работно време:	понеделник - петък	8.00 - 20.00

ČESKÁ REPUBLIKA

Telefonní číslo:	225376400	
Sazba:	Míst ní sazba	
Pracovní doba:	Pondělí - Pátek	8.00 - 20.00

DANMARK

Telefonnummer:	70150909	
Takst:	Lokal takst	
Åbningstid:	Mandag - fredag	9.00 - 20.00
	Lørdag (Åbent udvalgte søndage, se IKEA.dk)	9.00 - 18.00

DEUTSCHLAND

Telefon-Nummer:	06929993602	
Tarif:	Ortstarif	
Öffnungszeiten:	Montag - Freitag	8.00 - 20.00

ΕΛΛΑΔΑ

Τηλεφωνικός αριθμός:	2109696497	
Χρέωση:	Τοπική χρέωση	
Ώρες λειτουργίας:	Δευτέρα - Παρασκευή	8.00 - 20.00

ESPAÑA

Teléfono:	913754126 (España Continental)	
Tarifa:	Tarifa local	
Horario:	Lunes - Viernes	8.00 - 20.00

EESTI

<http://www.ikea.com>

FRANCE

Numéro de téléphone:	0170480513	
Tarif:	Prix d'un appel local	
Heures d'ouverture:	Lundi - Vendredi	9.00 - 21.00

HRVATSKA

Broj telefona:	0800 3636	
Tarifa:	Lokalna tarifa	
Radno vrijeme:	Ponedjeljak - Petak	8.00 - 20.00

ÍSLAND

Símanúmer:	5852409	
Kostnaður við símtal:	Almennt mínútuverð	
Opnunartími:	Mánudaga - Föstudaga	9.00 - 17.00

ITALIA

Telefono:	0238591334	
Tariffa:	Tariffa locale	
Orari d'apertura:	Lunedì - Venerdì	8.00 - 20.00

LATVIJA

<http://www.ikea.com>

LIETUVIJA

Telefono numeris:	(0) 520 511 35	
Skambučio kaina:	Vietos mokestis	
Darbo laikas:	Nuo pirmadienio iki penktadienio	8.00 - 20.00

LUXEMBOURG

Numéro de téléphone:	035220882569	
Tarif:	Prix d'un appel local	
Heures d'ouverture:	Lundi - Vendredi	8.00 - 18.00

MAGYARORSZÁG

Telefon szám:	(06-1)-3285308	
Tarifa:	Helyi tarifa	
Nyitvatartási idő:	Hétfőtől Péntekig	8.00 - 20.00

NORGE

Telefon nummer:	23500112	
Takst:	Lokal takst	
Åpningstider:	Mandag - fredag	8.00 - 20.00

NEDERLAND

Telefoon:	0900-235 45 32 en/of 0900 BEL IKEA	
	0031-50 316 8772 international	
Tarif:	Geen extra kosten. Alleen lokaal tarief.	
Openingstijd:	Maandag t/m - Vrijdag	8.00 - 21.00
	Zaterdag	9.00 - 21.00
	Zondag / Feestdagen	10.00 - 18.00

ÖSTERREICH

Telefon-Nummer:	013602771461	
Tarif:	Ortstarif	
Öffnungszeiten:	Montag - Freitag	8.00 - 20.00

POLSKA

Numer telefonu:	225844203	
Stawka:	Koszt połączenia według taryfy operatora	
Godziny otwarcia:	Montag - Freitag	8.00 - 20.00

PORTUGAL

Telefone:	213164011	
Tarifa:	Tarifa local	
Horário:	Segunda - Sexta	9.00 - 21.00

ROMÂNIA

Număr de telefon:	021 2044888	
Tarif:	Tarif local	
Orar:	Luni - Vineri	8.00 - 20.00

РОССИЯ

Телефонный номер:	84957059426	
Стоимость звонка:	Местная стоимость звонка	
Время работы:	Понедельник - Пятница	9.00 - 21.00
	(Московское время)	

SCHWEIZ - SUISSE - SVIZZERA

Telefon-Nummer/Numéro de téléphone/Telefono:	0225675345	
Tarif/Tarif/Tariffa:	Ortstarif/Prix d'un appel local/Tariffa locale	
Öffnungszeiten:	Montag - Freitag	8.00 - 20.00
Heures d'ouverture:	Lundi - Vendredi	8.00 - 20.00
Orario d'apertura:	Lunedì - Venerdì	8.00 - 20.00

SLOVENSKO

Telefónne číslo:	(02) 50102658	
Cena za hovor:	Cena za miestny hovor	
Pracovná doba:	Pondelok až piatok	8.00 - 20.00

SLOVENIJA

<http://www.ikea.com>

SRBIJA

Број телефона:	011 7 555 444	
стопа:	lokalna курс	
Радно време:	Понедељак - субота	9.00 - 20.00
	недеља	9.00 - 18.00

SUOMI

Puhelinnumero:	0981710374	
Taxa:	Yksikköhinta	
Aukioloaika:	Maanantaista perjantaihin	8.00 - 20.00

SVERIGE

Telefon nummer:	0775-700 500	
Taxa:	Lokal samtal	
Öppet tider:	Måndag - Fredag	8.30 - 20.00
	Lördag - Söndag	9.30 - 18.00

UNITED KINGDOM - IRELAND

Phone number:	02076601517	
Rate:	Local rate	
Opening hours:	Monday - Friday	8.00am - 6.00pm
	Saturday	8.30am - 4.30pm
	Sunday	9.30am - 3.30pm



18535

AA-1951705-4